

SVODIDLA

KREMSBARRIER 1 RN2 V

Zádržný systém pro okraj silnice
s beranitelným podložím

Typový list E108/2

výškový náběh viz E109 a E110

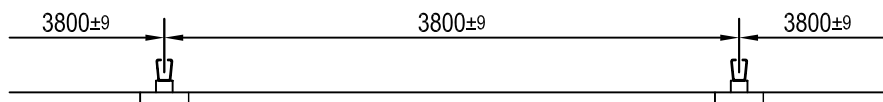
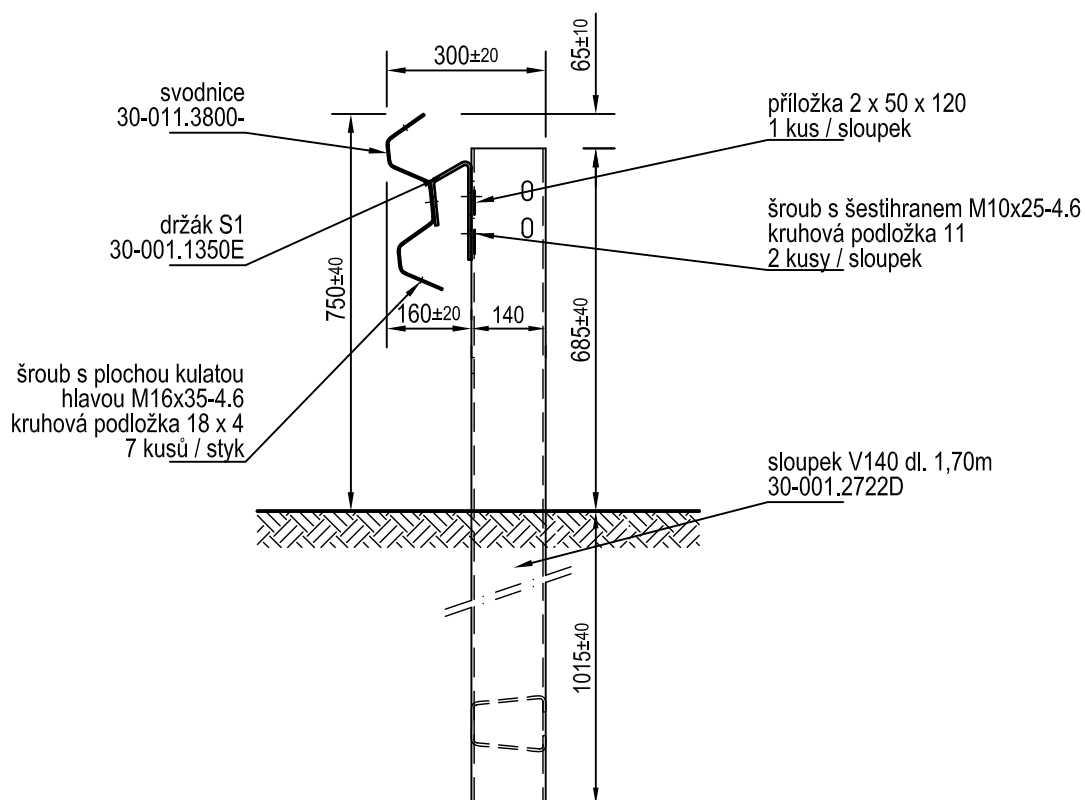

03/2011

SVODIDLA

KREMSBARRIER 1 RN2 V

Zádržný systém pro okraj silnice
s beranitelným podložím

Typový list E108/3

Montážní výkres

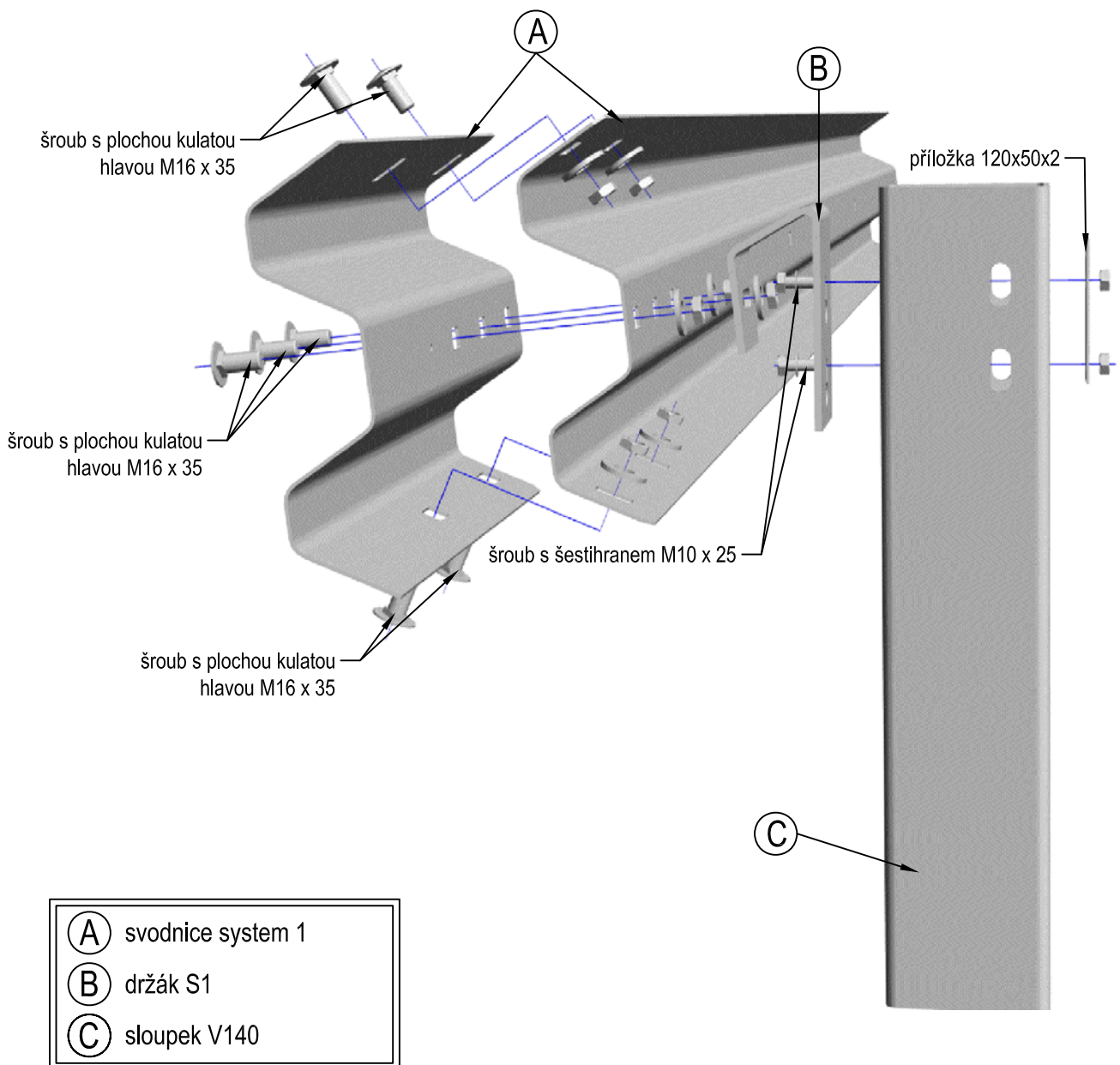

03/2011